

令和8年度(2026年度)

バスケットボール

第63回 春季体育大会

及び

春季強化練習会(一般強化事業)

日時 令和8年 5月 14日(木) ... 春季大会
15日(金) ... 春季大会
16日(土) ... 春季強化練習会

<会場>

14日(木) 2ブロック	打出中学校 日吉中学校	(G・H) (E・F)
3A・4ブロック	湖南省総合体育館 雨山体育館 玉川中学校	(A・B) (I・J) (K・L)
3B・5ブロック	八幡中学校 市立守山中学校 船岡中学校 日野中学校	(M・N) (O・P) (Q・R) (S・T)
1・6・7・8ブロック	湖北中学校 稲枝中学校 彦根東中学校	(U・V) (W・X) (Y・Z)
15日(金)	湖南省総合体育館 栗東市民体育館	(A・B) (C・D)
16日(土)	湖南省総合体育館	(A・B)

主催 滋賀県中学校体育連盟

主管 同 バスケットボール専門部

競技役員

部長	丹治 和裕	(大会長)			
委員長	山本 剛規	(競技責任者)			
副委員長	水原 祥雄	西村 亮太			
総務委員長 委員	平岡 頼拓 足立 明日華	田原 聖紀	橋本 祐伊知	山本 剛規	
競技委員長 委員	藤野 俊哉 山田 将也	西川 悠麻	橋本 孝宏		
TO委員長 委員	村上 和弥 藤原 純平	吉永 海渡	阪本希優斗		
記録広報委員長 委員	西田 幸司 箕形 明香里	渡部 弘章	武藤 郁真		
式典・会場 委員	石原 加奈 伴 峻志	武本 知久	松本 公哉		
Mディレクター	水原 祥雄 譽田 誠	脇 友美	西村 亮太		
救護委員	石原 加奈	脇 友美	箕形 明香里		
HP	西田 幸司				
審判委員長 審判副委員長 委員	奥田 耕士 飛戸 洋美 長井 一哉				
会場責任者	別紙参照				

競技上の諸注意

組み合わせ番号についてはこのプログラムに従い、ユニフォームやベンチの割り当てについては、県全体のトーナメント表に従って決定するものとする。

1. 競技規則 「2026年度(財)日本バスケットボール協会競技規則」に従って競技運営する。本大会は「マンツーマンディフェンスの基準規則」に則って行う。
2. 競技時間 1日目 各隣接ブロックにて設定
2日目 7-①-7-⑦-7-①-7 (延長は②-3) ※ハーフアップは3分前まで
春季強化練習会 8-②-8-⑩-8-②-8 (延長は②-3)
※ハーフタイム・クォータータイムについては、進行状況によって変更する場合がある。
※試合進行が遅れた場合、前試合終了後「7分」後の開始とする。
3. 試合球 (財)日本バスケットボール協会検定球6号、7号皮革製(モルテン・ミカサ)とし、本部にて準備する。(1日目はブロック試合球、もしくは会場試合球、持ち寄りで行う)
4. ベンチ 県のトーナメント表の組み合わせ番号の若いチームが、オフィシャル席に向かって右側ベンチ(Aチーム)とする。ベンチエリアの規定を守ること。
5. バスケット 最初に攻撃するバスケットは、自チームのベンチ側とする。
6. オフィシャル 1日目 各隣接ブロックにて設定
2日目 負けオフィシャルを原則とする。ただし本部より指示があるときは本部の指示に従う。
春季強化練習会
7. ユニフォーム 原則として組み合わせ番号の若いチーム(Aチーム)が白色とし、「0」から「99」までの番号を使用することができる。濃淡両方を準備すること。
8. メンバー表の提出 メンバー表を前試合のハーフタイムにT.O席に提出すること。ただし、第1試合の場合は試合開始10分前までとする。
9. エントリー コーチ1名、アシスタントコーチ1名、マネージャー1名、引率責任者1名、選手15名以内とする。そのほか学校代表1名のベンチ入りは許可する。(1日目は各隣接ブロックの設定に従う)
(1) コーチは、出場校の校長・教員・部活指導員・外部コーチとする。
(2) 大会では外部指導者をおくことができる。
外部指導者は、出場校の校長が認めた者とし、所定の「外部指導者確認書」に必要事項を記入し、大会事務局に参加申し込み時に提出すること。ただし、当該校以外の中学校教職員は外部指導者にはなれない。また、同一人物が複数校の外部指導者にはなれない。また、ベンチに入れる外部指導者は1名とする。
(3) マネージャーは、出場校の教員または生徒とする。
(4) 選手変更がある場合は、大会1日目に各会場の競技担当者に提出すること。
10. その他
 - ・ チームスタッフは、スラックスまたはスカートを着用し、シューズを履くこと。
 - ・ 次の試合のチームのフロアへの入場は前試合の残分3以降とする。
 - ・ エントリー以外のベンチ入りは認めない。
 - ・ トレーナー申請書を提出したチームは、トレーナーの規定に従うこと。また、トレーナーはピブスを自チームで準備し、着用すること。(色の指定はなし)
 - ・ 得点の表示は、常に自チームのベンチ側に固定とする。
11. 大会本部 湖南市総合体育館 TEL 0748-72-4990
・ 中体連本部(大会期間中) TEL 077-528-4619
FAX 077-535-9081

第63回滋賀県中学校春季体育大会 バasketボール競技

A・B 湖南市総合体育館 C・D 栗東市民体育館 E・F 日吉中学校 G・H 打出中学校 I・J 雨山体育館 K・L 玉川中学校
 M・N 八幡中学校 O・P 市立守山中学校 Q・R 船岡中学校 S・T 日野中学校 U・V 湖北体育館 W・X 稲枝中学校 Y・Z 彦根東中学校

男子 組み合わせ

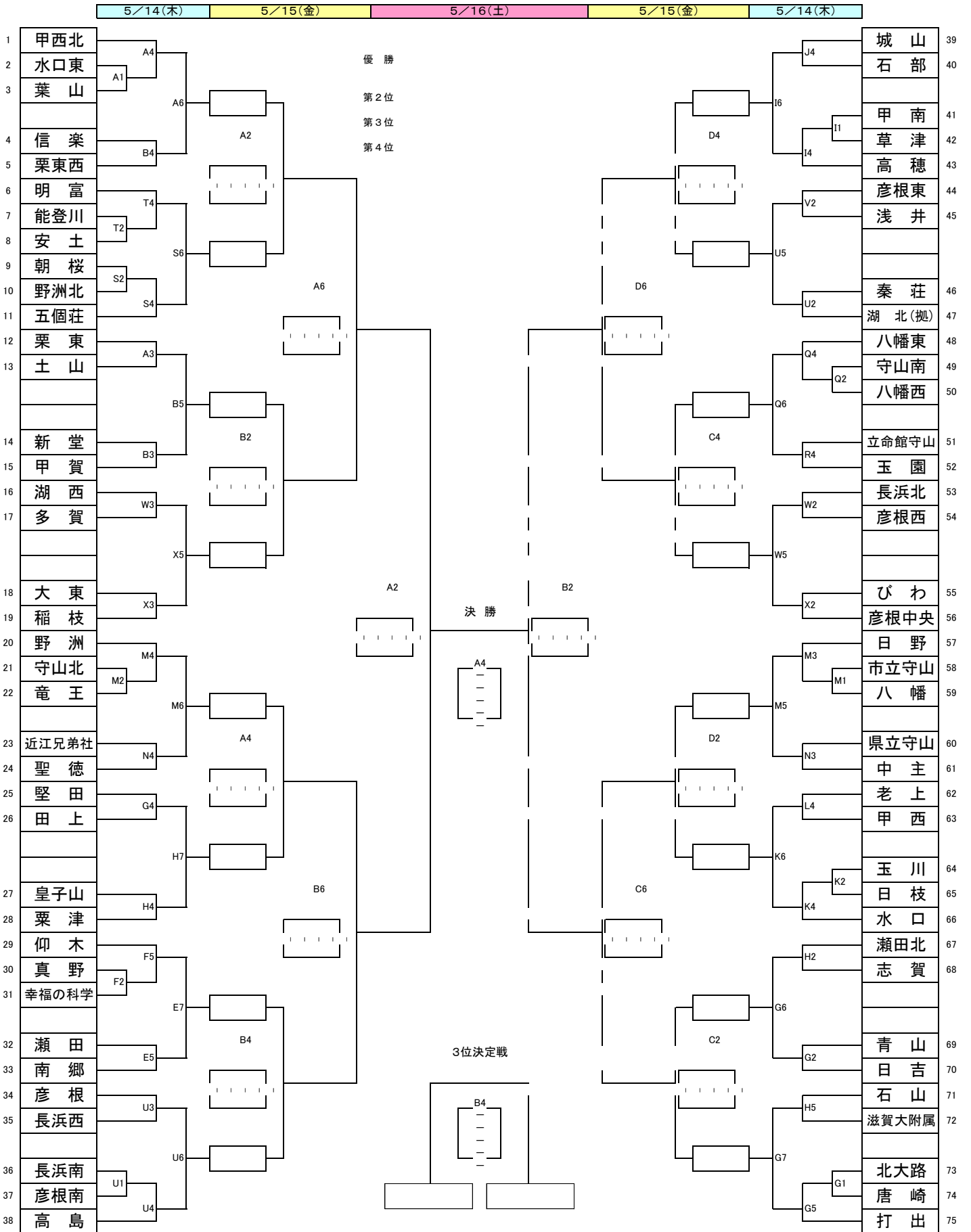

第63回滋賀県中学校春季体育大会 バスケットボール競技

A・B 湖南市総合体育館 C・D 栗東市民体育館 E・F 日吉中学校 G・H 打出中学校 I・J 雨山体育館 K・L 玉川中学校
 M・N 八幡中学校 O・P 市立守山中学校 Q・R 船岡中学校 S・T 日野中学校 U・V 湖北体育館 W・X 稲枝中学校 Y・Z 彦根東中学校

女子 組み合わせ

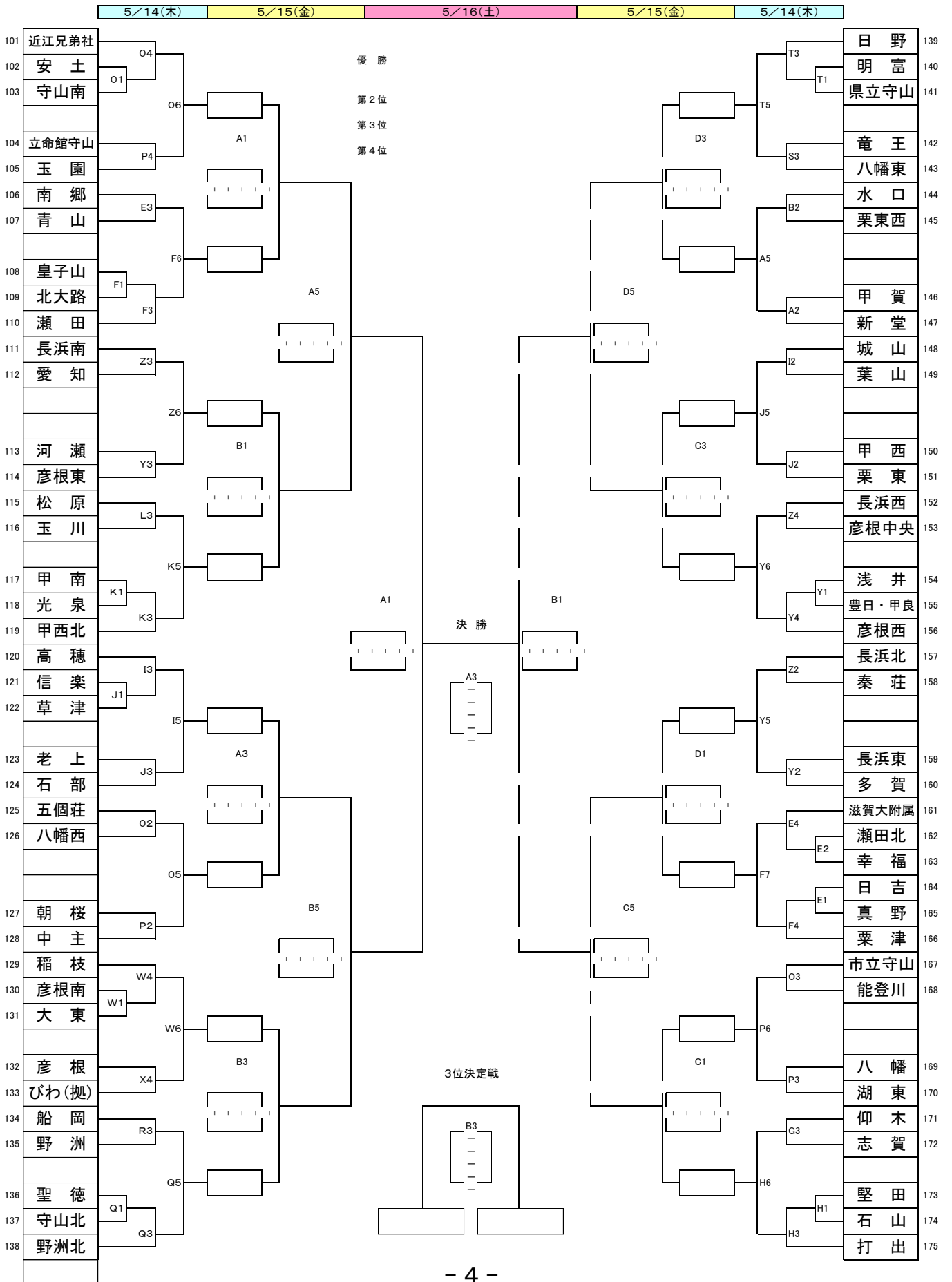

大会日程（春季体育大会及び強化練習会）

5月14日（木） 春季体育大会 1日目

試合開始時間	開 場		
各ブロックによる	第1試合開始	打出中学校	日吉中学校
	第2試合開始	玉川中学校	雨山体育館
	第3試合開始	八幡中学校	市立守山中学校
	第4試合開始	船岡中学校	日野中学校
	第5試合開始	湖北中学校	稲枝中学校
	第6試合開始	彦根東中学校	湖南省総合体育館
	第7試合開始		

5月15日（金） 春季体育大会 2日目

8:30 (8:45)	開 場	
9:30	第1試合開始	湖南省総合体育館（開場8:30） 栗東市民体育館（開場8:45）
10:45	第2試合開始	
12:00	第3試合開始	
13:15	第4試合開始	
14:30	第5試合開始	
15:45	第6試合開始	

★第一試合のTO

湖南省総合体育館

Aコート・Aコート第3試合・濃色ユニフォームチーム

Bコート・Bコート第3試合・淡色ユニフォームチーム

栗東市民体育館

Cコート・Cコート第3試合・淡色ユニフォームチーム

Dコート・Dコート第3試合・濃色ユニフォームチーム

5月16日（土） 春季強化練習会

8:30	開 場	
9:30	第1試合開始	湖南省総合体育館（開場8:30）
10:50	第2試合開始	
12:30	第3試合開始	
14:00	第4試合開始	

★第一試合のTO

湖南省総合体育館

Aコート・15日（金） D6の勝者チーム

Bコート・15日（金） B6の勝者チーム

各会場役割分担

5月14日（木）

会場	湖南省総合体育館	日吉中学校	打出中学校	雨山体育館	玉川中学校	市立守山中学校
コート	A・B	E・F	G・H	I・J	K・L	O・P
競技責任者	中井 大樹(甲賀)	吉田 和樹(日吉)	千葉 直矢(青山)	山田 将也(栗東)	安土徹(甲西北)	瀧 亮太郎(湖東)
会場責任者	田原 聖紀(土山)	小森 修矢(日吉)	武本 知久(打出)	西田 幸司(石部)	阪本希優斗(玉川)	佐々木 健一(市立守山)
審判主任	平岡 頼拓(栗東西)	谷口 雷蔵(南郷)	岡本 貴文(石山)	稲田 健人(高穂)	高尾 昂(光泉)	西村 亮太(八幡西)
記録主任	釜淵 恭彦(葉山)	弟子丸 登陽将(瀬田北)	吉永 海渡(石山)	浅見 愛依(高穂)	上田 航也(水口)	脇 友美(守山南)
TO主任	山本 龍之介(新堂)	寺尾 翔(皇子山)	澤 裕人(日吉)	今井 萌(信楽)	万木 智広(老上)	宇田 百合子(能登川)

会場	八幡中学校	船岡中学校	日野中学校	湖北中学校	稲枝中学校	彦根東中学校
コート	M・N	Q・R	S・T	U・V	W・X	Y・Z
競技責任者	稲垣 裕汰(日野)	中村 侑貴(聖徳)	橋本 孝宏(明富)	藤野 俊哉(彦根)	武藤 郁真(湖西)	足立 明日華(甲良)
会場責任者	水原 祥雄(八幡)	山本 剛規(船岡)	青木 義貴(日野)	川崎 法子(湖北)	河原崎 祐嗣(稲枝)	氏原 尚子(彦根東)
審判主任	木部 岳詩(野洲)	長井 一哉(八幡西)	譽田 誠(竜王)	飛戸 洋美(彦根東)	宮腰 周(彦根中央)	藤原 純平(長浜西)
記録主任	辻村 拓海(守山北)	石原 加奈(野洲)	松尾 勇馬(朝桜)	松本 公哉(浅井)	渡部 弘章(彦根西)	箕形 明香里(愛知)
TO主任	村上 和弥(市立守山)	大野 千恵(八幡東)	北川 弘和(朝桜)	中島 佑治(秦荘)	佐藤 曜始(多賀)	漣 夢大(浅井)

5月15日（金） 勝ち上がりにより、変更の可能性があります

会場	湖南省総合体育館	栗東市民体育館
コート	A・B	C・D
競技責任者	藤野 俊哉(彦根)	西川 悠麻(長浜南)
会場責任者	田原 聖紀(土山)	山田 将也(栗東)
審判主任	奥田 耕士(栗東)	飛戸 洋美(彦根東)
記録主任	西田 幸司(石部)	箕形 明香里(愛知)
TO主任	藤原 純平(長浜西)	村上 和弥(市立守山)

競技責任者	ベンチスタッフの確認、IDの配布・回収、試合開始時刻の調整、競技運営全般、スコアシートへの準備・管理、チーム表示用紙準備、TO器具の点検
会場責任者	選手席・下駄箱・応援席等の割りふりと張り紙、会場使用上の注意全般、会場費の支払い、駐車場係の分担、後始末、事故等報告用紙の提出
審判主任	審判割当の決定、外部審判員の依頼・謝礼準備
記録主任	拡大結果表への記載、スコアシートの管理、大会結果の集約等
TO主任	TO主任の割当決定、試合中のTO席の責任、TO選手への指導・助言、ショットクロックの確認、スコア記入の確認、筆記用具の準備

※事故（けが・生徒指導上の問題）等があった場合の対応について（会場責任者）

- ・学校・保護者・中体連・専門委員長への連絡、救急車の要請の有無の確認（まずは電話で）
- ・対応後すみやかに、事故等報告用紙を中体連本部にFAXし、1部を齋藤に提出してください

1. 会場使用上の諸注意

- (1) 各会場の開館時間を厳守し、これより早く集合する場合は必ず顧問がつき、会場に迷惑をかけるような行為のないようにしてください。
- (2) 貴重品の管理は、各校顧問が責任を持ち、各チームで保管してください。
- (3) 2日目以降、チーム関係者（コーチ、Aコーチ、マネージャー、引率責任者、学校代表）にはIDをお渡ししますので、大会期間中は必ず携行してください。
- (4) フロアにはIDのない方の入場は固くお断りいたします。
- (5) 認められた場所以外でのホールの使用やウォーミングアップ等をしないでください。また、設置されたイスや、備品等の破損がないよう十分注意してください。
- (6) 更衣については必ず指示された場所を使用してください。
- (7) ゴミは各チームで責任を持って持ち帰ってください。
- (8) 不審者等に十分注意し、気づいた点があれば大会本部へ連絡してください。
- (9) 非常口は緊急時のみの使用とし、出入りしないでください。
- (10) 1日目の中学校会場については、**原則保護者の観戦での駐車はできません。公共交通機関をご利用ください。湖南省総合体育館は、保健センター側の駐車場は利用不可**です。くれぐれも、各チームにて周知をお願いします。
※1日目の日吉会場、玉川会場に関しては保護者の敷地内への駐車はご遠慮ください。公共交通機関の利用、もしくは有料駐車場のご利用をお願いいたします。
- (11) 2日目の栗東市民体育館は当日の朝に準備を行います。2日目、栗東市民体育館の第1試合のT.Oと第3試合のゲームに当たっているチームは当日会場準備へのお手伝いをお願いいたします。
- (12) 大会中の写真・動画撮影に関しては、撮影した写真・動画をSNS等へのアップロードはしないようにしてください。

以上の注意事項が守られない場合は、ゲームを没収し、これ以降の大会への参

2. 緊急時の対応について

- (1) 自然災害・不審者対応
 - ① 不審者に気づいた場合は、すぐに近くの教師か、大会本部に知らせてください
 - ② 各顧問は直ちに各校生徒の安全を確保してください。
 - ③ 専門部役員は関係機関に通報し、生徒の安全を第一優先に行動してください。
- (2) 生徒の負傷に対する対応
 - ① 生徒の負傷の状況を確認してください。
 - ② 救急車の要請を行う場合は、専門委員・体育館関係者を通して要請してください
- (3) 車上ねらい、置き引き等盗難への注意を呼びかける。
- (4) 体調不良者が出た場合は、引率責任者を通じて、学校へ連絡し、保護者の迎えを依頼する。

3. 救急対応施設

済生会滋賀県病院
生田病院

栗東市大橋2丁目4-1 TEL 077-552-1221
湖南省菩提寺104-13 TEL 0748-74-8577

栄光の足跡

(昭和38年度までは選手権大会、平成14年度以降は強化練習会として開催)

回	年度	男子					女子																			
		優	勝	準	優	勝	3	位	優	勝	準	優	勝	3	位											
1	S31	河	南	打	出	八 幡					打	出	愛	西												
2	32	能	登	川	皇	子	山	湖	南	湖	北	皇	子	山	び	わ	朝	桜	長	浜	北					
3	33	八	幡	湖	南	甲	賀	彦	根	西	打	出	浅	井	八	幡	米	原								
4	34	彦	根	南	瀬	田						皇	子	山	長	浜	北									
5	35	秦	荘	稲	枝	日	野	東	能	登	川	浅	井	甲	南	稲	枝	び	わ							
6	36	打	出	皇	子	山	米	原	能	登	川	甲	南	打	出	皇	子	山	長	浜	西					
7	37	打	出	彦	根	南	甲	南	八	幡	長	浜	西	粟	津	松	原	八	幡							
8	38	野	洲	粟	津	長	浜	西	木	之	本	粟	津	長	浜	西	瀬	田	野	洲						
1	39	打	出	八	幡	南	八	幡	野	洲	粟	津	長	浜	西	野	洲	日	野	西						
2	40	彦	根	南	伊	吹	山	附	属	蒲	生	打	出	長	浜	西	彦	根	南	長	浜	南				
3	41	伊	吹	山	彦	根	南	打	出	日	野	東	長	浜	南	打	出	彦	根	南	長	浜	西			
4	42	野	洲	彦	根	南	水	口	伊	吹	山	彦	根	南	日	野	東	打	出	野	洲					
5	43	打	出	伊	吹	山	蒲	生	彦	根	南	日	野	東	彦	根	南	粟	津	長	浜	南				
6	44	彦	根	南	守	山	打	出	附	属	彦	根	南	日	野	甲	西	守	山							
7	45	守	山	日	野	彦	根	南	八	幡	日	野	野	洲	稲	枝	甲	西								
8	46	彦	根	南	附	属	マ	キ	ノ	稲	枝	稲	枝	南	郷	日	野	草	津							
9	47	彦	根	南	八	幡	稲	枝	粟	津	稲	枝	日	野	南	郷	打	出								
10	48	附	属	山	稲	枝	南	郷	附	属	松	原	栗	東	粟	津										
11	49	守	山	皇	子	山	稲	枝	甲	郷	日	野	稲	枝	皇	子	山	粟	東							
12	50	八	幡	草	子	津	稲	枝	守	山	附	属	皇	子	山	稲	枝	松	原							
13	51	彦	根	西	粟	津	附	属	八	幡	八	幡	附	属	信	楽	彦	根	西							
14	52	八	幡	瀬	田	附	属	甲	賀	八	幡	草	津	信	楽	皇	子	山								
15	53	瀬	田	稲	枝	八	幡	守	山	八	幡	瀬	田	甲	西	松	原									
16	54	瀬	田	南	郷	附	属	稲	枝	瀬	田	稲	枝	附	属	松	原									
17	55	瀬	田	粟	津	稲	枝	附	属	粟	津	水	口	長	浜	東	瀬	田								
18	56	瀬	田	八	幡	附	属	双	葉	瀬	田	稲	枝	松	原	皇	子	山								
19	57	八	幡	多	賀	稲	枝	び	わ	附	属	長	浜	東	甲	西	稲	枝								
20	58	瀬	田	稲	枝	草	津	彦	根	南	稲	枝	瀬	田	栗	東	彦	根	南							
21	59	附	属	栗	東	大	東	草	津	稲	枝	栗	東	新	堂	水	口									
22	60	湖	東	稲	枝	彦	根	西	八	幡	水	口	瀬	田	北	新	堂	稲	枝							
23	61	瀬	田	彦	根	西	唐	崎	野	洲	北	草	津	高	穂	稲	枝	彦	根	南						
24	62	八	幡	長	浜	北	草	津	八	幡	東	稲	枝	瀬	田	彦	根	南	高	穂						
25	63	野	洲	北	八	幡	東	附	属	稲	枝	八	幡	稲	枝	野	洲	北	日	枝						
26	H元	八	幡	稲	枝	瀬	田	附	属	八	幡	稲	枝	長	浜	東	瀬	田	北							
27	2	八	幡	高	穂	瀬	田	稲	枝	甲	西	八	幡	浅	井	瀬	田									
28	3	草	津	彦	根	稲	枝	長	浜	西	高	穂	長	浜	西	浅	井	八	幡	東						
29	4	草	津	老	上	附	属	打	出	八	幡	八	幡	東	浅	井	長	浜	西							
30	5	彦	根	西	稲	枝	瀬	田	北	附	属	新	堂	高	穂	長	浜	西	浅	井	洲					
31	6	長	浜	南	玉	川	附	属	田	上	草	津	び	わ	安	土	野	洲								
32	7	長	浜	西	南	郷	甲	西	北	水	口	安	土	南	郷	水	口	長	浜	西						
33	8	八	幡	附	属	草	津	稲	枝	口	新	堂	打	出	水	口	米	原								
34	9	八	幡	長	浜	南	大	路	長	浜	西	新	堂	打	出	安	土	打	出							
35	10	粟	津	水	口	八	幡	附	属	新	堂	米	原	安	土	守	山	南								
36	11	安	土	八	幡	玉	川	長	浜	南	安	土	米	原	石	部	守	山	南							
37	12	安	土	田	上	守	山	南	長	浜	西	新	堂	米	原	安	土	長	浜	西						
38	13	附	属	田	上	草	津	瀬	田	北	米	原	南	郷	守	山	南	石	部							
39	14	能	登	川	南	郷	稲	枝	守	山	南	米	原	浅	井	南	郷	安	土							
40	15	田	上	安	土	瀬	田	北	能	登	川	安	土	大	東	浅	井	新	堂							
41	16	附	属	日	野	五	個	荘	田	上	北	大	路	浅	井	明	富	新	堂							
42	17	安	土	日	野	南	郷	長	浜	西	田	上	南	郷	長	浜	西	玉	川							
43	18	安	土	長	浜	西	稲	枝	秦	荘	朝	桜	稲	枝	八	幡	粟	津								
44	19	守	山	南	信	楽	仰	木	長	浜	西	長	浜	北	稲	枝	新	堂	秦	荘						
45	20	信	楽	瀬	田	北	朝	桜	中	主	長	浜	北	甲	西	北	守	山	南	市立	守	山				
46	21	新型コロナウイルスのため大会中止																								
47	22	信	楽	八	幡	守	山	南	城	山	長	浜	西	田	上	稲	枝	守	山	南						
48	23	守	山	南	玉	川	秦	荘	中	主	田	上	長	浜	北	守	山	南	安	土						
49	24	打	出	稲	枝	瀬	田	北	皇	子	山	信	楽	真	野	瀬	田	浅	井							
50	25	打	出	瀬	田	北	城	山	玉	川	中	主	栗	東	高	穂	守	山	南							
51	26	瀬	田	北	老	上	八	幡	中	主	長	浜	北	甲	南	中	主	高	穂							
52	27	打	出	明	富	秦	荘	野	洲	甲	南	城	山	近江兄弟社	守	山	南									
53	28	打	出	野	洲	稲	枝	彦	根	信	楽	近江兄弟社	長	浜	西	栗	東									
54	29	打	出	中	主	彦	根	五	個	荘	近江兄弟社	び	わ	甲	賀	信	楽									
55	30	老	上	堅	田	彦	根	秦	荘	近江兄弟社	甲	賀	明	富	堅	田										

回	年度	男 子			女 子		
		優 勝	準 優 勝	3 位	優 勝	準 優 勝	3 位
56	R元	高 穂	青 山	彦 根・稲 枝	近江兄弟社	明 富	高 穂・湖 北
57	2	新型コロナウイルス感染拡大防止のため中止					
58	3	水 口	明 富	野 洲北・彦 根	高 穂	日 野	甲 南・稲 枝
59	4	打 出	石 山	附 属・彦根南	南 郷	高 穂	粟 津・粟 東
60	5	明 富	打 出	石 部・瀬 田	近江兄弟社	粟 東	守 山北・甲 西北
61	6	打 出	野 洲	日 野・老 上	近江兄弟社	石 山	高 穂・青 山
62	7	日 野	附 属	明 富・甲 西北	近江兄弟社	新 堂	打 出・粟 東
63	8			.			.

春季強化練習会 要項

- 1 日時 令和8年5月16日（土）
- 2 会場 湖南省総合体育館
- 3 役員集合 8:30 開場
役員打ち合わせ（各パートごと、必要に応じて）

4 競技時間

	時間	組み合わせ	A（入口側）	B（ステージ側）
1	9:30	女子準決勝		
2	10:50	男子準決勝		
3	12:30	女子決勝・3決		
4	14:00	男子決勝・3決		

※試合時間 8-②-8-⑩-8-②-8（延長は②-3）

5 TO割当

	A（入口側）	B（ステージ側）
1	15日 B6の勝者	15日 D6の勝者
2	A1敗者チーム	B1敗者チーム
3	A2敗者チーム	B2敗者チーム
4	A3敗者チーム	B3敗者チーム

（本部からの指示があれば、本部の指示に従うこと。）

6 役割分担

会場	湖南省総合体育館
コート	A・B
競技責任者	藤野 俊哉
会場責任者	田原 聖弥
審判主任	奥田 耕士
記録主任	西田 幸司
TO主任	村上 和弥
マンツーマンディレクタ	水原 祥雄

指導者研修会（審判・TO・マンツーマンCO研修会）講習会 要項

- 1 日時 令和8年5月16日（土） 9:00～16:00
- 2 会場 湖南省総合体育館
- 3 開講式 各パートごとに行う
- 4 参加者 中体連所属 A・B・C級審判員
マンツーマンコミッショナー担当者
TO担当者
- 5 内容 各試合で、審判・マンツーマンコミッショナーを担当する。
試合前後で打ち合わせ・反省会を行う。
担当試合は、当日に委員から報告する。

新しい時代にふさわしいコーチングの確立に向けて ～ グッドコーチに向けた「7つの提言」 ～

「コーチング推進コンソーシアム」（以下、「コンソーシアム」という。）は、「スポーツ指導者の資質能力向上のための有識者会議（タスクフォース）報告書」（平成 25 年 7 月）に基づき、オールジャパン体制でコーチング環境の改善・充実に向けた取組を推進するため、我が国を代表するスポーツ関係団体や大学、クラブ、アスリートなどを構成員として設置（平成 26 年 6 月）されたものです。

我が国においては、2020 年オリンピック・パラリンピック東京大会を契機として、世界に誇れる我が国のコーチングを確立するとともに、2020 年以降も有形無形のレガシーとして、持続可能なスポーツ立国の実現に向けた取組が一層求められています。

そこで、コンソーシアムでは、全ての人々が自発性の下、年齢、性別、障害の有無に関わらず、それぞれの関心・適性等に応じてスポーツを実践する多様な現場でのコーチングを正しい方向へと導くため、「グッドコーチに向けた『7つの提言』」を取りまとめました。

さらには、グローバル化が進展する現代において、国内はもとより、諸外国で活躍するコーチなど、国際社会の中でコーチングに関わる全ての人々にも参考としていただくことを期待しています。

今後、コンソーシアムの構成団体を通じて、7つの提言を広く関係者に呼びかけ、コーチング環境の改善・充実を図っていくこととしています。

平成 27 年 3 月 13 日
文部科学省コーチング推進コンソーシアム

グッドコーチに向けた「7つの提言」

スポーツに関わる全ての人々が、「7つの提言」を参考にし、新しい時代にふさわしい、正しいコーチングを実現することを期待します。

1 暴力やあらゆるハラスメントの根絶に全力を尽くしましょう。

暴力やハラスメントを行使するコーチングからは、グッドプレーヤーは決して生まれぬことを深く自覚するとともに、コーチング技術やスポーツ医・科学に立脚したスポーツ指導を実践することを決意し、スポーツの現場における暴力やあらゆるハラスメントの根絶に全力を尽くすことが必要です。

2 自らの「人間力」を高めましょう。

コーチングが社会的活動であることを常に自覚し、自己をコントロールしながらプレーヤーの成長をサポートするため、グッドコーチに求められるリーダーシップ、コミュニケーションスキル、論理的思考力、規範意識、忍耐力、克己心等の「人間力」を高めることが必要です。

3 常に学び続けましょう。

自らの経験だけに基づいたコーチングから脱却し、国内外のスポーツを取り巻く環境に対応した効果的なコーチングを実践するため、最新の指導内容や指導法の習得に努め、競技横断的な知識・技能や、例えば、国際コーチング・エクセレンス評議会（ICCE）等におけるコーチングの国際的な情報を収集し、常に学び続けることが必要です。

4 プレーヤーのことを最優先に考えましょう。

プレーヤーの人格及びニーズや資質を尊重し、相互の信頼関係を築き、常に効果的なコミュニケーションにより、スポーツの価値や目的、トレーニング効果等についての共通認識の下、公平なコーチングを行うことが必要です。

5 自立したプレーヤーを育てましょう。

スポーツは、プレーヤーが年齢、性別、障害の有無に関わらず、その適性及び健康状態に応じて、安全に自主的かつ自律的に実践するものであることを自覚し、自ら考え、自ら工夫する、自立したプレーヤーとして育成することが必要です。

6 社会に開かれたコーチングに努めましょう。

コーチング環境を改善・充実するため、プレーヤーを取り巻くコーチ、家族、マネージャー、トレーナー、医師、教員等の様々な関係者（アントラージュ）と課題を共有し、社会に開かれたコーチングを行うことが必要です。

7 コーチの社会的信頼を高めましょう。

新しい時代にふさわしい、正しいコーチングを実践することを通して、スポーツそのものの価値やインテグリティ（高潔性）を高めるとともに、スポーツを通じて社会に貢献する人材を継続して育成・輩出することにより、コーチの社会的な信頼を高めることが必要です。

平成 27 年 3 月 13 日

文部科学省コーチング推進コンソーシアム